

ÖPPNA

Öppna vikdörren genom att följa dessa steg:

1. Öppna alltid gångdörren först med handtag nr 1.
2. Lås upp vikbågar med handtag nr 2 för att vika alla bågar åt sidan:
 - a) Dra ut den vertikala delen i mitten.
 - b) Vrid den 180 grader och tryck den på plats.
 - c) Skjut alla bågar åt sidan.

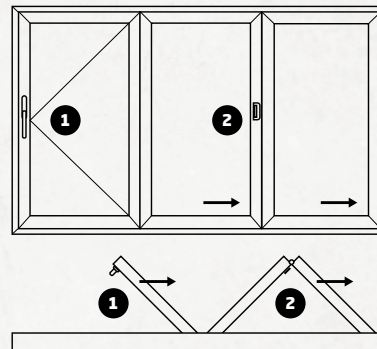

STÄNG

Gör ovanstående steg i omvänd ordning för att stänga vikdörren.

Hur du använder en vikdörr

